

LEXA

Struttura autoportante per pannelli informativi

Supporto informativo ideale per siti archeologici e storici, dal design essenziale e resistente. Il pannello inclinato garantisce una lettura ergonomica e accessibile dei contenuti culturali e didattici.

VANTAGGI PER IL COMMITTENTE

- ▶ Valorizzazione immediata del sito.
- ▶ Conformità alle esigenze di tutela.
- ▶ Soluzione professionale e durevole.

ACCESSIBILITÀ E ERGONOMIA

- ▶ Altezza e inclinazione studiate per facilitare a tutti la lettura.
- ▶ La struttura del supporto agevola il movimento a persone con disabilità.
- ▶ Facilmente consultabile da adulti, bambini e persone con disabilità.

MATERIALI:

Pannello informativo | Alluminio composito 4mm

Struttura | Acciaio verniciato

TIPOLOGIA: Struttura autoportante

AMBIENTE: Indoor/Outdoor

PERSONALIZZAZIONE: Grafica, accessori digitali, Braille

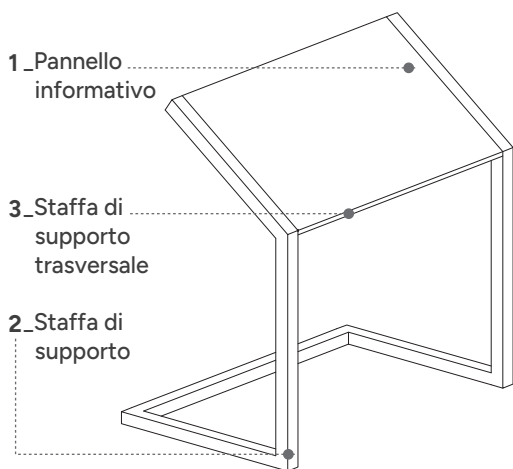

L 100x60cm H 120cm | personalizzabili

SISTEMI DI ANCORAGGIO

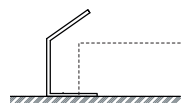
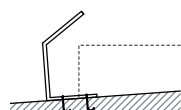
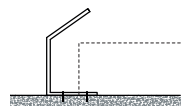
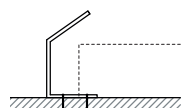

VISTA LATERALE

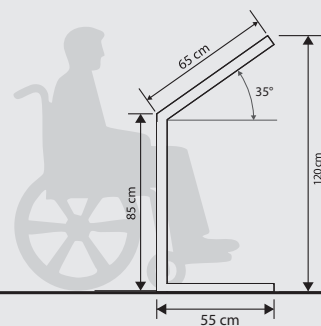

VISTA FRONTALE

